

# DIAATEC

## Diamanttechnik GmbH

 Ihr zuverlässiger Partner für Diamantwerkzeuge

 Your competent partner for diamond tools

 Votre partenaire compétent pour des outils de diamants

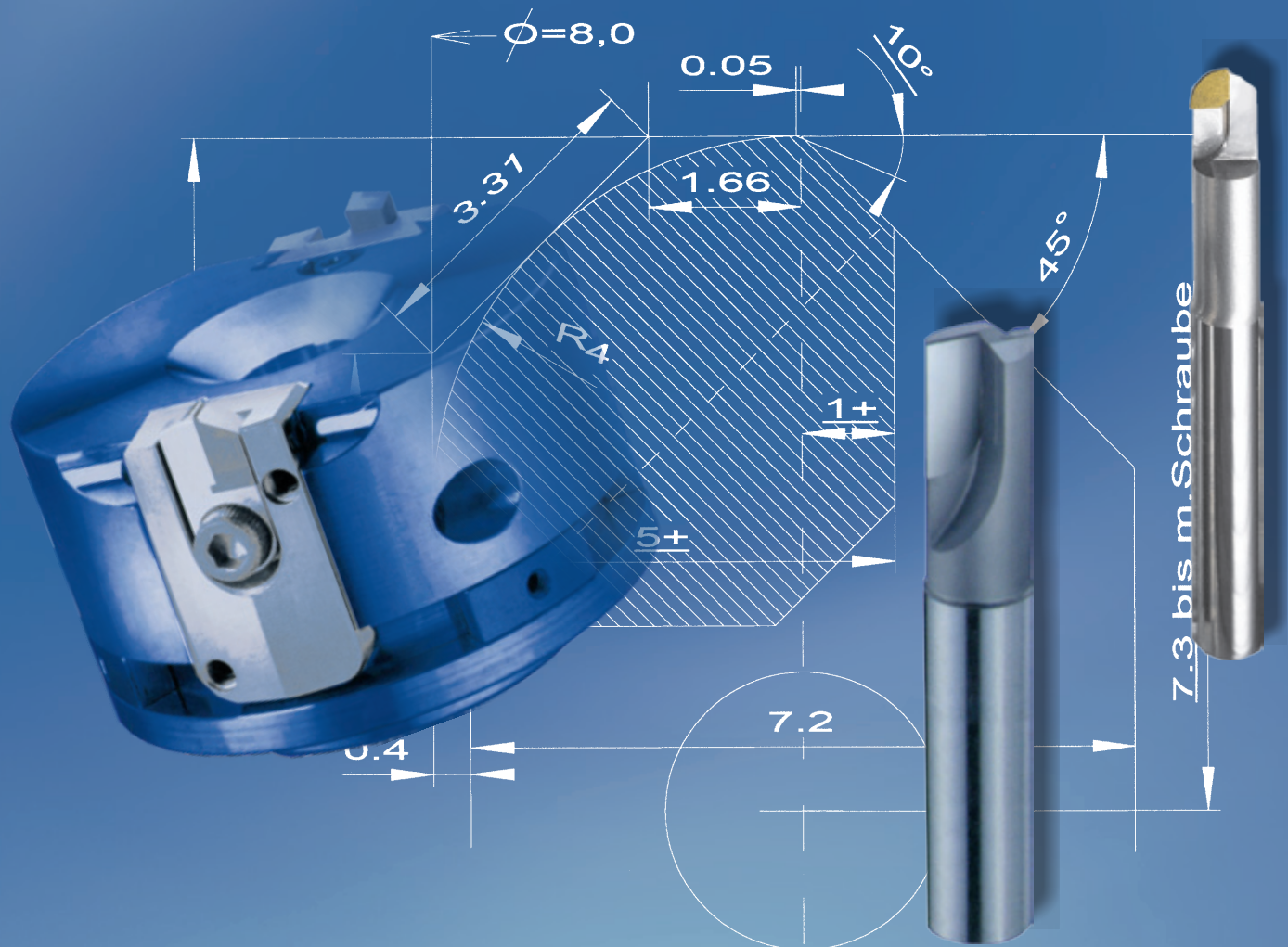

**Modernste Technik (CNC-Maschinen, Lasertechnik) ermöglichen die Herstellung auch komplexer Teile.**

**DIA TEC**  
Diamanttechnik GmbH



**Diamant und PKD-  
Werkzeuge für die  
Acryl-, Kunststoff-  
und die  
Metallbearbeitung**

**Messerköpfe für die  
Acryl-, Kunststoff-  
und die  
Metallbearbeitung**

**DIA TEC**  
Diamanttechnik GmbH



**Die Palette der Diatec-Diamanttechnik GmbH ist so groß, da es für nahezu jeden Anwendungsfall ein passendes Werkzeug gibt. Die Lösung des Machbaren ist die Passion eines jeden Mitarbeiters in unserem Unternehmen.**



# Alles auf Lager

Der Spiral-Einschneider bewirkt optimale Spanabfuhr, eine bessere Oberflächenqualität und kann mit größerem Vorschub und höherer Drehzahl arbeiten als mehrschneidige Fräswerkzeuge.

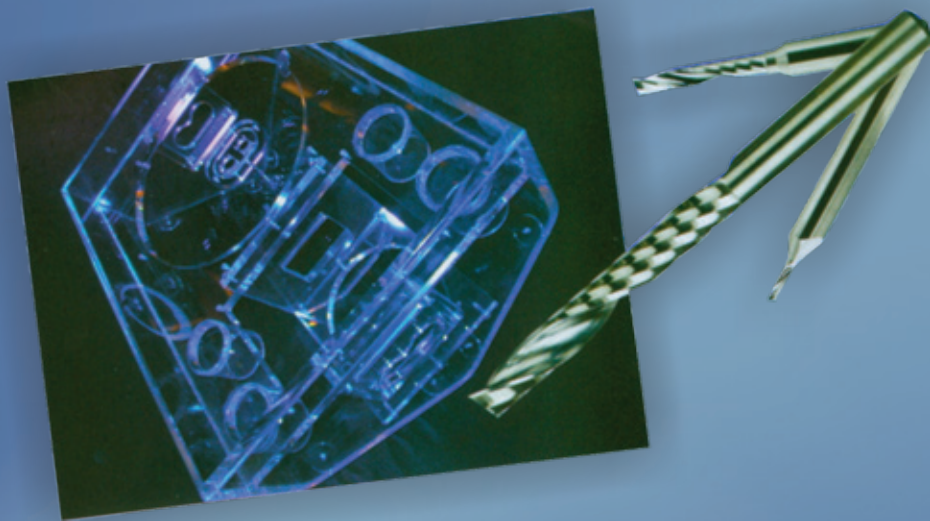

## Gravierfräser für Acryl, Kunststoffe

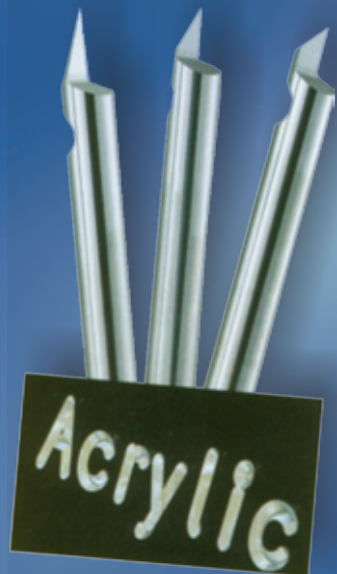

Gewuchtet



Gewuchtet für Hochfrequenz-Spindeln

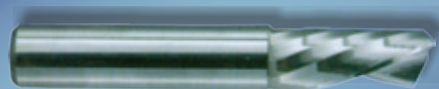

Art.Nr. Linksdrill	d	D	∠	L
S1-1,0/3-3-38 A-DC	1,0	3	3	38
S1-1,5/3-4-38 A-DC	1,5	3	4	38
S1-2,0/3-6-38 A-DC	2,0	3	6	38
S1-3,0/3-6-38 A-DC	3,0	3	6	38
S1-3,0/3-11-38 A-DC	3,0	3	11	38
S1-4,0/4-8-50 A-DC	4,0	4	8	50
S1-4,0/4-12-50 A-DC	4,0	4	12	50
S1-4,0/4-14-50 A-DC	4,0	4	14	50
S1-2,0/6-6-50 A-DC	2,0	6	6	50
S1-3,0/6-6-50 A-DC	3,0	6	6	50
S1-3,0/6-11-50 A-DC	3,0	6	11	50
S1-4,0/6-8-50 A-DC	4,0	6	8	50
S1-4,0/6-12-50 A-DC	4,0	6	12	50
S1-4,0/6-14-50 A-DC	4,0	6	14	50
S1-5,0/6-12-50 A-DC	5,0	6	12	50
S1-5,0/6-16-50 A-DC	5,0	6	16	50
S1-5,0/6-22-60 A-DC	5,0	6	22	50
S1-6,0/6-12-50 A-DC	6,0	6	12	50
S1-6,0/6-22-60 A-DC	6,0	6	22	60
S1-8,0/8-12-50 A-DC	8,0	8	12	50
S1-8,0/8-22-64 A-DC	8,0	8	22	64
S1-8,0/8-32-70 A-DC	8,0	8	32	70
S1-10,0/10-22-64 A-DC	10,0	10	22	64

## “ACRYL” - FRÄSER Polierte

### Spiral-Einschneider Für Acryl, Kunststoffe, Holz

Art.Nr. Rechtsdrill	d	D	∠	L
S1-1,0/3-4-30 A	1,0	3	4	30
S1-1,5/3-6-30 A	1,5	3	6	30
S1-2,0/3-6-30 A	2,0	3	6	30
S1-2,0/3-8-30 A	2,0	3	8	30
S1-2,0/3-11-38 A	2,0	3	11	38
S1-2,5/3-6-30 A	2,5	3	6	30
S1-2,5/3-11-38 A	2,5	3	11	38
S1-3,0/3-6-30 A	3,0	3	6	30
S1-3,0/3-11-38 A	3,0	3	11	38
S1-3,0/3-22-50 A	3,0	3	22	50
S1-2,0/4-6-50 A	2,0	4	6	50
S1-3,0/4-11-50 A	3,0	4	11	50
S1-4,0/4-8-50 A	4,0	4	8	50
S1-4,0/4-12-50 A	4,0	4	12	50
S1-4,0/4-14-50 A	4,0	4	14	50
S1-4,0/4-22-50 A	4,0	4	22	50
S1-4,0/4-32-64 A	4,0	4	32	64
S1-2,0/6-6-50 A	2,0	6	6	50
S1-3,0/6-6-50 A	3,0	6	6	50
S1-3,0/6-11-50 A	3,0	6	11	50
S1-3,0/6-22-60 A	3,0	6	22	60
S1-4,0/6-8-50 A	4,0	6	8	50
S1-4,0/6-12-50 A	4,0	6	12	50
S1-4,0/6-14-50 A	4,0	6	14	50
S1-4,0/6-22-50 A	4,0	6	22	50
S1-5,0/6-12-50 A	5,0	6	12	50
S1-5,0/6-16-50 A	5,0	6	16	50
S1-5,0/6-22-50 A	5,0	6	22	50
S1-6,0/6-12-50 A	6,0	6	12	50
S1-6,0/6-22-50 A	6,0	6	22	50
S1-6,0/6-22-58 A	6,0	6	22	58
S1-6,0/6-32-64 A	6,0	6	32	64
S1-6,0/6-32-100 A	6,0	6	32	100
S1-6,0/6-42-76 A	6,0	6	42	76
S1-8,0/8-22-64 A	8,0	8	22	64
S1-8,0/8-32-64 A	8,0	8	32	64
S1-8,0/8-42-76 A	8,0	8	42	76
S1-8,0/8-42-100 A	8,0	8	42	100
S1-8,0/8-55-100 A	8,0	8	55	100
S1-10,0/10-22-64 A	10,0	10	22	64
S1-10,0/10-32-76 A	10,0	10	32	76
S1-10,0/10-55-100 A	10,0	10	55	100
S1-10,0/10-75-120 A	10,0	10	75	120

## Diamant-Polier-Werkzeuge für Acryl.



SPEZIALAUSFÜHRUNG MÖGLICH



Glasklare Schnittkanten

Verursacht keine Spannungen im Material!



**Durch eine stetige Erweiterung und Modernisierung unserer Fertigungsmöglichkeiten und Anlagen wachsen wir mit Ihrer Aufgabe.**

**The continuous extension and modernization of our production possibilities and plants makes us grow with your tasks.**

**Grâce à l'extension et la modernisation de nos possibilités de production et de notre équipement nous sommes votre partenaire compétent pour vos tâches.**

**Besuchen Sie uns in unseren neuen Fertigungsräumen.**

**We would be pleased to welcome you in our new production site.**

**Veillez-nous visiter dans nos nouveaux lieux de production.**



**DIATEC**  
Diamanttechnik GmbH

**Gmünder Straße 6**

**D-75181 Pforzheim**

**Tel.: +49 (0) 7231 / 780 12 - 0**

**Fax +49 (0) 7231 / 780 12 - 99**

**E-Mail: [info@diatec-pforzheim.de](mailto:info@diatec-pforzheim.de)**