

Dimensioni degli alesaggi: Terminali e fori d'iniezione per MFR, MFC, MFF

2.7It

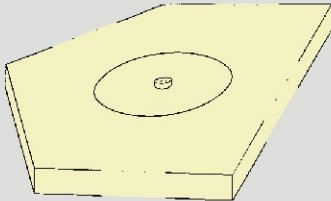

I tipi TG e OG sono progettati per stampi ad iniezione diretta di parti con punto d'iniezione di piccole dimensioni all'interno di un'impronta circolare. Questi tipi di ugelli riguardano i nostri sistemi standard. Per le note relative ai punti di iniezioni vedere la Sezione 1 "Guida agli ugelli".

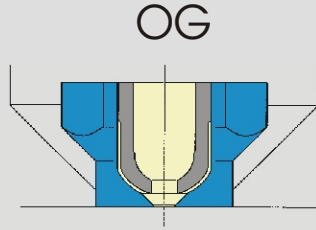
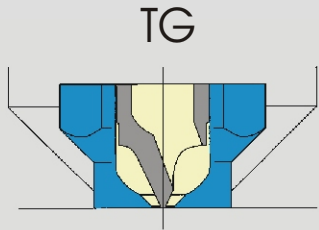
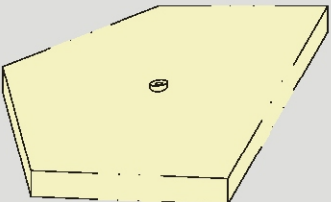
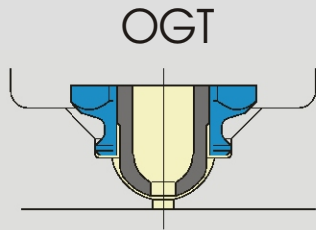
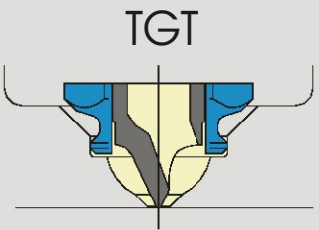
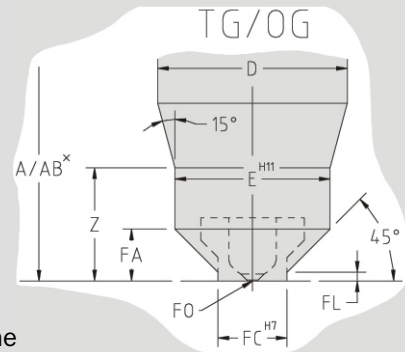

I punti di iniezione tipo TGT e OGT sono progettati per l'iniezione diretta anche su superfici con profilo curvo e con materozza. Le dimensioni esatte sono molto importanti. Osservare il diametro del punto d'iniezione. vedere la Sezione 1 "Guida agli ugelli". Attenzione ai materiali sensibili al calore.

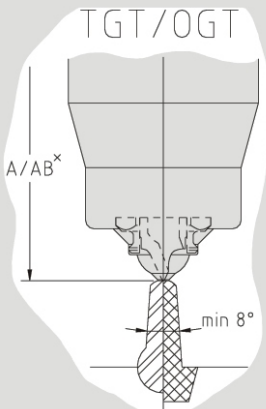
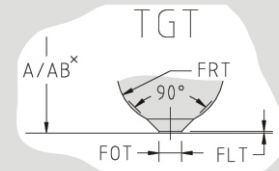
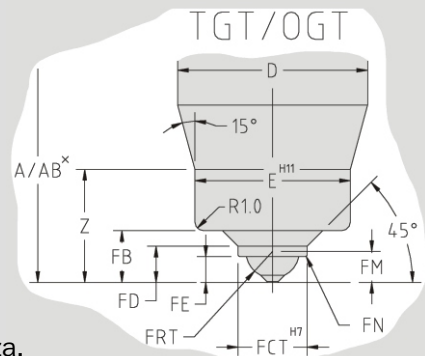

La dimensione degli alesaggi possono essere facilmente valutati usando una sfera con diametro "FG" come mostrato nella figura sottostante.

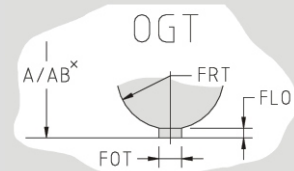
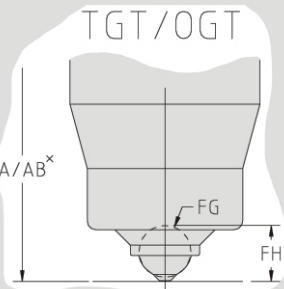

X) dimensione "A"/"AB" + espansione termica (Exp.);
 Exp. = "A"/"AB" * (Temp_{lavorazione} - Temp_{stampo}) * 13.2 * 10⁻⁶.
 Esempio: A = 99 mm, Temp_{lavorazione} = 210 °C, Temp_{stampo} = 20 °C, si ottiene:
 Exp. = 99 * (210 - 20) * 0.0000132 = 0.25 mm
 Vedere la Tabella di Sezione 1 pagina 1.3It.

A causa del nostro programma di miglioramento continuo del prodotto, la MasterFlow si riserva i diritti di cambiare le specifiche ed il progetto senza preavviso e senza obblighi.

Series	A* AB*	D ø	E ø	FA	FB	FC ø	FCT ø	FD	FE	FG ø	FH	FL	FLO	FLT	FM	FN r	FO; Gate dia		FOT ø	FRT r	Z
																	ø	std max			
20		20	18	6	6	9	9	4,7	3	6	6,5	1,5	0,5	0,1	3,6	0,2	0,8	2,0		3,1	12
30	Bushing + expansion	30	28	10	9	11	13	5,9	4	9	9,8	1,5	0,8	0,2	5,5	0,2	1,0	3,0		4,7	20
40		39	37	12,5	13	15	19	8,6	6	15	16,4	1,5	1,4	0,3	9,0	0,2	1,5	5,0		7,6	25
50		48	46	15	17	21	27	11,5	8	22	23,8	2,5	1,8	0,4	13,0	0,5	2,5	7,0		11,2	35

2.7Itb Dimensioni degli alesaggi: Terminali e fori d'iniezione per MFR, MFC, MFF

TGD

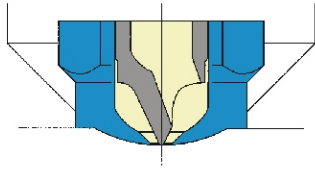

OGD

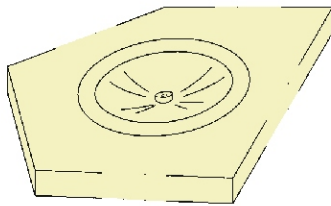
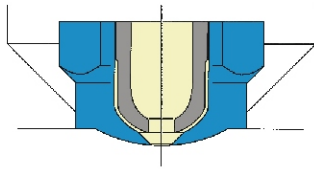

I punti di iniezione tipo TGD e OGD sono progettati per l'iniezione diretta di parti con un impronta convessa che affonda nella superficie del pezzo, con un raggio corrispondente al punto di iniezione stesso. Si prega di considerare la gamma di materiali viscosi e sensibili al calore.

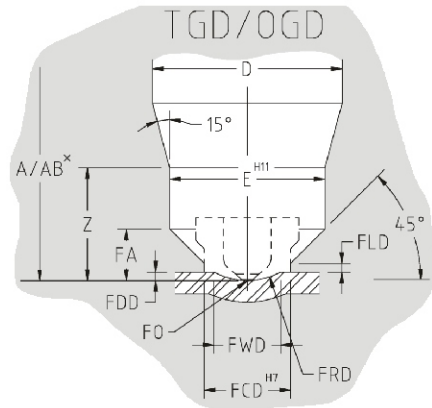

TGX

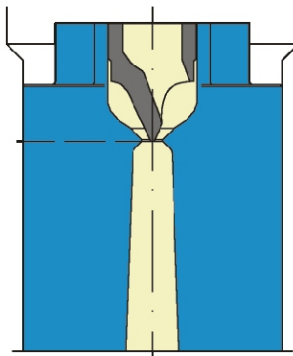

OGX

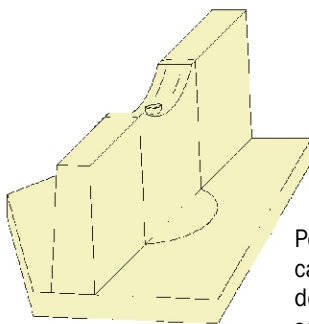
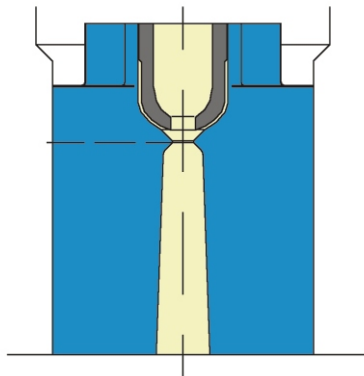

Gli ugelli TGX e OGX sono progettati per l'iniezione diretta, quando il puntale è lavorato per adattarlo al contorno del pezzo. Anche con canali caldi. Le dimensioni delle superfici di contatto sono molto importanti. Consultare il Vostro rappresentante di zona.

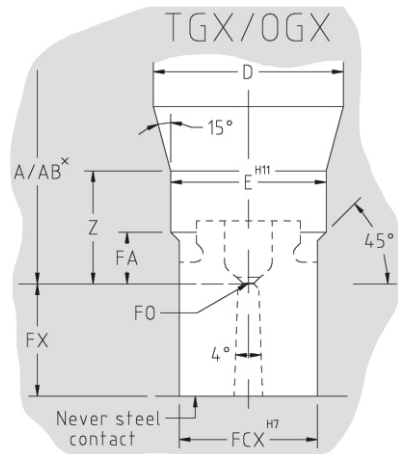

Per una iniezione con carota tradizionale o a camera calda, è possibile ridurre l'influenza della temperatura sul pezzo, ricavando una scanalatura sull'asse con la sezione "A"/"AB" come quanto descritto nella figura a sinistra. Iniziare con una quota FQ grande. La superficie del punto di iniezione non deve andare mai a contatto con l'acciaio. Di fronte alla boccola deve sempre essere presente un disco di plastica.

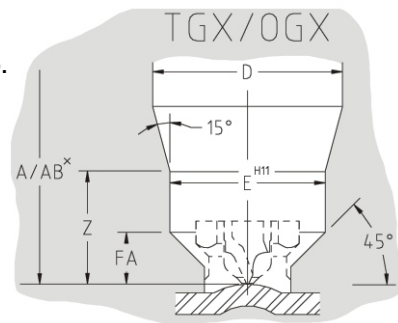

X) dimensione "A"/"AB" + espansione termica (Exp.);
 $Exp. = "A"/"AB" * (Temp_{fusione} - Temp_{ambiente}) * 13.2 * 10^{-6}$
 Esempio: A = 99 mm, $Temp_{fusione} = 210^{\circ}C$, $Temp_{ambiente} = 20^{\circ}C$,
 si ottiene: $Exp. = 99 * (210 - 20) * 0.0000132 = 0.25$ mm
 Vedere la Tabella di Sezione 1 pagina 1.3.

A causa del nostro programma di miglioramento continuo del prodotto, la EWEBE si riserva i diritti di cambiare le specifiche ed il progetto senza preavviso e senza obblighi.

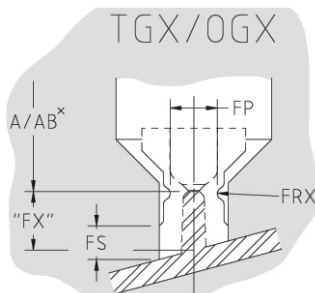

Series	A* AB*	D ø	E ø	FA	FCD ø	FCX ø	FDD	FLD	FP ø	FO; Gate dia		FRD r	FRX r	FS = FLD + 0,7 * FX	FWD ø	FX	Z
										ø	std max						
20	Bushing + expansion	20	18	6,0	10	16	1,0	1,0	5,5	0,8	2,0	8	1,0	7,7	20	12	
30		30	28	10,0	14	18	1,5	1,5	7,5	1,0	3,0	10	1,0	10,5	25	20	
40		39	37	12,5	21	28	2,5	2,0	11,0	1,5	5,0	16	1,5	17,2	30	25	
50		48	46	15,0	28	30	3,5	2,5	17,0	2,5	7,0	24	2,0	25,0	40	35	